**geckoPAC****Industrieservice und Verpackungstechnik**

# mch-PPL053-col

## DATENBLATT / datasheet

Seite 1/2



<b>Prod. Range</b>	geckoPAC metalcase / tin box
<b>Prod.</b>	Pencil case ( tin flap box )
<b>Prod. Code</b>	mch-PPL053-0
<b>Colour</b>	silver satin
<b>Nominal</b>	181 x 76 x 22 mm

### Produkt Beschreibung

Stabile Weissblechdose mit Schanierdeckel  
 Version mit Deckel-Klarsicht-Fenster erhältlich ( siehe Blatt 2 )  
 Deckel sicher verrastend in Schliessposition

Zugelassen für Lebensmittel

### Produkt Optionen

Kundenspezifische Bedruckung in bis zu 5 Farben / 300 dpi  
 Kundenspezifische Logo-Prägung oder Schriftzug  
 Passende Schaumgummi-Einsätze aus Eigenfertigung, Verpacken und Einlegen von Produkten

### Produkt Daten

<b>Material</b>	<i>material</i>	Weissblech verzinkt	<i>tinned steel</i>
<b>Oberfläche</b>	<i>surface</i>	Silber matt glänzend, satiniert	<i>silver satin</i>
<b>Schutzlack</b>	<i>prepainting</i>	Firniss Schutzlack (klar)	<i>clear varnish</i>

<b>Aussenmasse</b>	<i>outer dimensions</i>	<b>L x B x H ( R )</b>	
<b>Innenmasse</b>	<i>inner dimensions</i>	180,5 x 77,5 x 23 mm R10	
		172,5 x 68,5 x 20 mm	

<b>Gewicht (leer)</b>	<i>mass</i>	82 gr.
<b>Bedruckbare Fläche</b>	<i>logo printing area</i>	100 x 60 mm

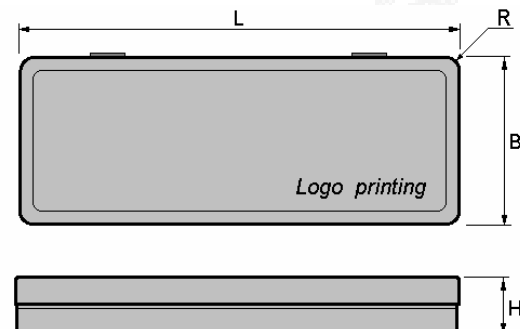

<b>Preisinformation</b>	<i>pricing</i>	→ <a href="http://www.geckopac.com">www.geckopac.com</a>
<b>VPE</b>	<i>pcs. / package</i>	24 Stück / pcs.

V1.1-11/04

Grafik, Bilder und Angaben sind Eigentum der geckoTEC Deutschland GbR und unterliegen dem Urheber-Recht.

© Copyright 2004 by geckoPAC.com

**geckoTEC**  
 C.A.Demuth & G.Panitz GbR

Büro Wiesbaden  
 Adolf-Todt-Str.7  
 D-65203 Wiesbaden  
 FON: +49 (0) 611 5804954  
 FAX: +49 (0) 89 1488 231094

Büro Erbach  
 Dellenweg 8  
 D-64711 Erbach  
 FON: +49 (0) 6061 706-2058  
 FAX: +49 (0) 6061 706-2059

Bankverbindung:  
 Postbank Dortmund  
 Kto.: 652 847 466 BLZ: 440 100 46  
 BIC: PBNKDEFF  
 IBAN: DE19 4401 0046 0652 8474 66

[www.geckopac.com](http://www.geckopac.com)

St.-Nr.: 033 311 30040  
 USt-ID: DE 814159645

Email:  
[info@metalcase.de](mailto:info@metalcase.de)



# geckoPAC

Industrieservice und Verpackungstechnik

## mch-win901-col

### DATENBLATT / datasheet

Seite 2/2



<b>Prod. Range</b>	geckoPAC metalcase / tin box
<b>Prod.</b>	Pecil Window ( Tin flap box )
<b>Prod. Code</b>	mch-win901-0
<b>Colour</b>	silver satin
<b>Nominal</b>	181 x 76 x 22 mm

### Produkt Beschreibung

Stabile Weissblechdose mit Schanierdeckel  
 Deckel sicher verrastend in Schliessposition  
 Fenster aus PE fest eingefalzt

Zugelassen für Lebensmittel

### Produkt Optionen

Kundenspezifische Bedruckung in bis zu 5 Farben / 300 dpi  
 Passende Schaumgummi-Einsätze aus Eigenfertigung  
 Verpacken und Einlegen von Produkten

### Produkt Daten

<b>Material</b>	<i>material</i>	Weissblech verzinkt	<i>tinned steel</i>
<b>Oberfläche</b>	<i>surface</i>	Silber matt glänzend, satiniert	<i>silver satin</i>
<b>Schutzlack</b>	<i>prepainting</i>	Firniss Schutzlack (klar)	<i>clear varnish</i>

<b>Aussenmasse</b>	<i>outer dimensions</i>	<b>L x B x H ( R )</b> 180,5 x 77,5 x 23 mm R10
<b>Innenmasse</b>	<i>inner dimensions</i>	172,5 x 68,5 x 20 mm
<b>Fenster</b>	<i>window</i>	140 x 45 mm
<b>Gewicht (leer)</b>	<i>mass</i>	82 gr.
<b>Bedruckbare Fläche</b>	<i>logo printing area</i>	7 x 70 mm

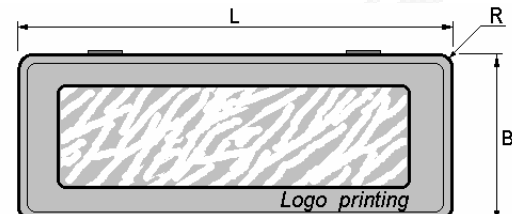

<b>Preisinformation</b>	<i>pricing</i>	→ <a href="http://www.geckopac.com">www.geckopac.com</a>
<b>VPE</b>	<i>pcs. / package</i>	12 Stück / pcs.

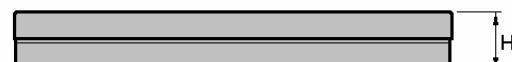

V1.1-11/04

Grafik, Bilder und Angaben sind Eigentum der geckoTEC Deutschland GbR und unterliegen dem Urheber-Recht.

© Copyright 2004 by geckoPAC.com

**geckoTEC**  
 C.A.Demuth & G.Panitz GbR

Büro Wiesbaden  
 Adolf-Todt-Str.7  
 D-65203 Wiesbaden  
 FON: +49 (0) 611 5804954  
 FAX: +49 (0) 89 1488 231094

Büro Erbach  
 Dellenweg 8  
 D-64711 Erbach  
 FON: +49 (0) 6061 706-2058  
 FAX: +49 (0) 6061 706-2059

Bankverbindung:  
 Postbank Dortmund  
 Kto.: 652 847 466 BLZ: 440 100 46  
 BIC: PBNKDEFF  
 IBAN: DE19 4401 0046 0652 8474 66

[www.geckopac.com](http://www.geckopac.com)

St.-Nr.: 033 311 30040  
 USt-ID: DE 814159645

Email:  
[info@metalcase.de](mailto:info@metalcase.de)

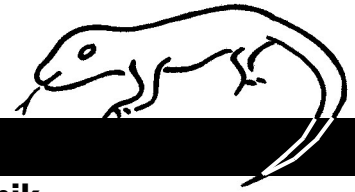

**geckoPAC**

**Industrieservice und Verpackungstechnik**

**geckoTEC 64711 Erbach**

Universeller Schaumgummi-Einsatz für  
alle Weissblech-Dosen der Reihe  
geckoPAC MCH pencil xxx (win901, p1053, ... )  
181 x 76 x 22 mm

geeignet für Kugelschreiber, Füller, Brieföffner, Schraubenzieher, Messer, Taschenlampen o.ä.

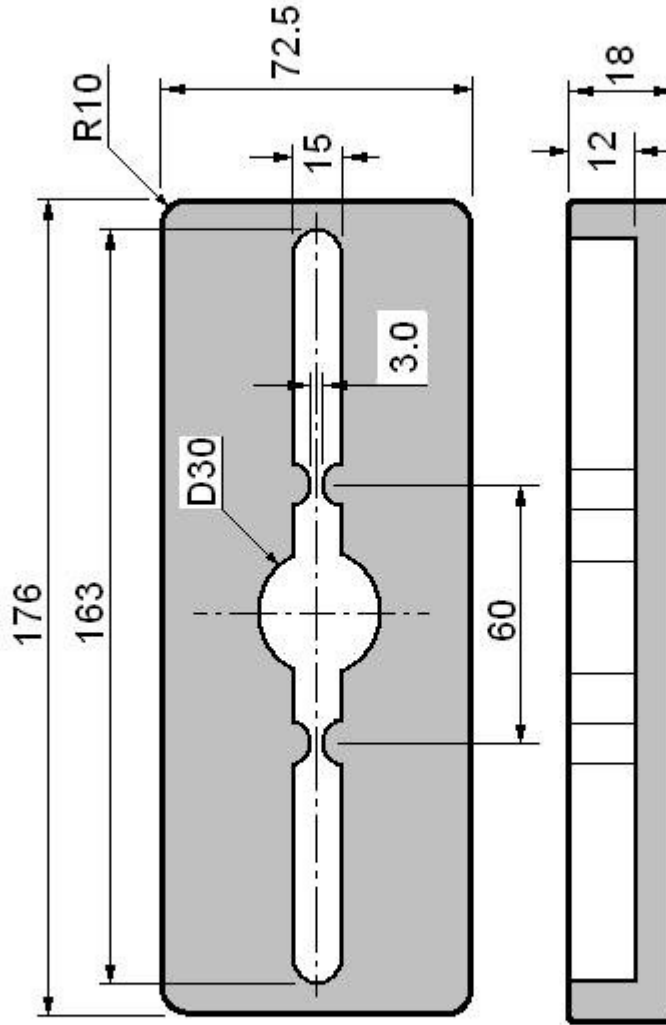

C. Demuth	01.03.06	www.geckoPAC.com
		KM ref. 1236800005
<b>mc-foam-pencil-01</b>		

**mc-foam-pencil -A PU-RG22/38 anthrazit**

**mc-foam-pencil -B PU-RG22/38 blau**

**geckoTEC**  
C.A.Demuth & G.Panitz Gbr

St.-Nr.: 033 311 30040  
UST-ID: DE 814159645

Büro Wiesbaden  
Adolf-Todd-Str.7  
D-65203 Wiesbaden  
FON: +49 (0) 611 5804954  
FAX: +49 (0) 89 1488 231094

Büro Erbach  
Dellenweg 8  
D-64711 Erbach  
FON: +49 (0) 6061 706-2058  
FAX: +49 (0) 6061 706-2059

Bankverbindung:  
Postbank Dortmund  
Kto.: 652 847 466 BLZ: 440 100 46  
BIC: PBNKDEFF  
IBAN: DE19 4401 0046 0652 8474 66

www.geckopac.com

Email:  
info@metalcase.de